

RAIL BALTICA tehniskā risinājuma vizualizācija

RAIL
BALTICA



KABEĻU AIZSARDZĪBAS SISTĒMAS SLIEŽU CEĻU BŪVNICĪBĀ

EVOPIPES ražo augstākās kvalitātes polimērmateriālu kabeļu aizsardzības cauruļvadu sistēmas sliežu ceļu būvniecībai.

EVOPIPES risinājumi ir vērsti uz būvniecības darbu efektivitāti, kā arī cauruļvadu sistēmu ilgumžību!

KABEĻU AIZSARGCAURULES

KABEĻU SAVIENOJUMU AKAS

KABEĻU KANĀLI

BACKBONE UN MIKROCAURUĻU SISTĒMAS



KABEĻU AIZSARGCAURUĻU KLĀSTS SLIEŽU CEĻU BŪVNICĪBĀ

Nosaukums	Apraksts	Standarts
EVOCAB HARD N 750	Dubultsienu kabeļu aizsargcaurule	<ul style="list-style-type: none"> • LVS EN 61386-1 • LVS EN 61386-24
EVOCAB SUPERHARD N 1250	Pastiprināta dubultsienu kabeļu aizsargcaurule	<ul style="list-style-type: none"> • LVS EN 61386-1 • LVS EN 61386-24
EVOCAB STING N 1250	Gludsienu kabeļu aizsargcaurule alternatīvām izbūves metodēm	<ul style="list-style-type: none"> • LVS EN 61386-1 • LVS EN 61386-24 • DIN 8074/8075 • GW 321 (pēc DVGW)
EVODUCT N 750, N 1250	Optiskās šķiedras un sakaru kabeļu aizsargcaurule	<ul style="list-style-type: none"> • LVS EN 61386-1 • LVS EN 61386-24 • DIN 8074/8075
RIGID MULTI PP N 750	Gludsienu aizsargcaurule ar integrētu uznavu un blīvgredzenu	<ul style="list-style-type: none"> • LVS EN 61386-1 • LVS EN 61386-24
EVOCAB SPLIT N 450, N 750, N 1250	Dalītās kabeļu aizsargcaurules	<ul style="list-style-type: none"> • LVS EN 61386-24

SLIEŽU CEĻA INFRASTRUKTŪRAS BŪVNICĪBĀ

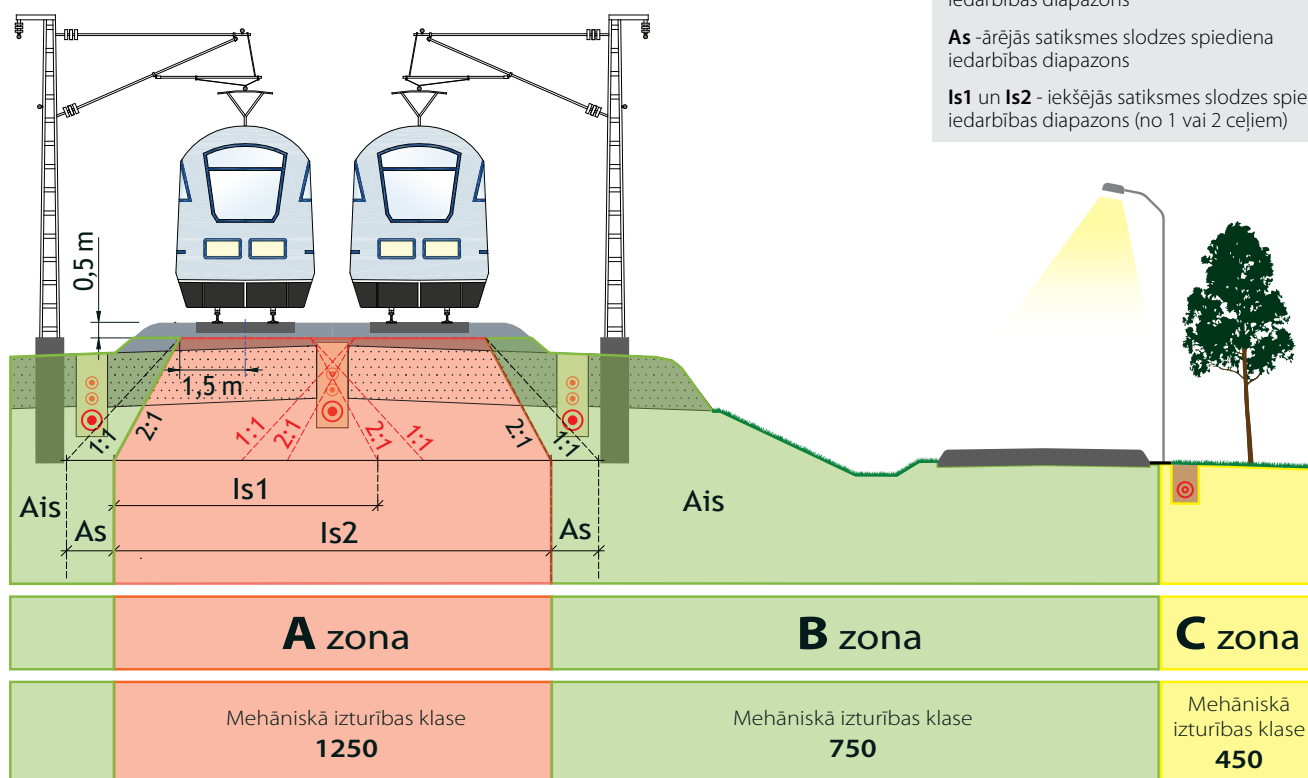

Ais - ārpus satiksmes slodzes spiediena iedarbības diapazons

As - ārējās satiksmes slodzes spiediena iedarbības diapazons

Is1 un Is2 - iekšējās satiksmes slodzes spiediena iedarbības diapazons (no 1 vai 2 ceļiem)



KABEĻU AIZSARGCAURUĻU KLĀSTS SLIEŽU CEĻU BŪVNICĪBĀ

EVOCAB HARD N 750

Halogēnbrīva kabeļu aizsargcaurule no HDPE kompozīcijas. EVOCAB HARD tipa caurules ir izgatavotas no stingra materiāla, un to uzbūve ir veidota tā, lai tās spētu izturēt grunts un transportlīdzekļu slodzes. Caurules ārpusē ir gofrēta, iekšpusē ir gluda, kas nodrošina caurules augstos mehāniskos un triecienizturības parametrus. Paredzēta augstspriegumu kabeļu līniju aizsardzībai. Caurules temperatūras noturība ir diapazonā no -25 °C līdz +90 °C. Standarta komplektācijā katrā EVOCAB HARD caurule ir aprīkota ar savienošanas uznavu. Izmantojot gumijas blīvgredzenu ir iespējams panākt hermētisku savienojumu ($\geq 0,5$ bar).

Pielietojums:

- jebkura veida un sprieguma kabeļu pazemes līniju būvniecībai
- caurules ar mehānisko izturību 750N/20 cm ir lieliski piemērotas izbūves vietām ar E600 (EN124) transporta slodzi
- sliežu ceļu būvniecībā caurules ieteicamas B un C izbūves zonās (skat. zīmējumu 3. lpp)

DN/OD, mm	50	63	75	90	110	125	160
Iekšējais diametrs, mm	40.7	51.7	62.7	76.2	94.1	106.7	137.0
Caurules garums, m	6	6	6	6	6	6	6

Saskaņā ar LVS EN 61386-1,
LVS EN 61386-24

Materiāls: polietilēns (HDPE)

Mehāniskās izturības klase:
450 vai 750

Triecienizturība: N

DN/OD: 50 - 160 mm

EVOCAB SUPERHARD N 1250

Pastiprinātas dubultsienu kabeļu aizsargcaurules EVOCAB SUPERHARD. Pateicoties polipropilēna fizikālajām īpašībām un īpašajai cauruļu struktūrai, caurules nodrošina augstu mehānisko izturību un augstu triecienizturību. Caurules ārējā virsma ir profilēta (gofrēta) un iekšējā virsma ir gluda, kas nodrošina netraucētu kabeļu ievilkšanu. Katrā SUPERHARD caurule ir aprīkota ar cieši piemērotu monolītu PP uznavu vienā galā un gumijas blīvgredzenu otrā. Savienojuma vieta ir hermētiska ($\geq 0,5$ bar).

Pielietojums:

- piemērotas vietām ar īpaši augstu (F900 - saskaņā ar EN124) transporta slodzi (dzelzceļi, ostas, lidostas)
- lieliski piemērotas augstspriegumu kabeļu līniju aizsardzībai, pateicoties ļoti robustai caurules konstrukcijai
- sliežu ceļu būvniecībā caurules izmantojamas visās zonās!

DN/OD, mm	110	160	200	250	315	400
Iekšējais diametrs, mm	93.8	138.9	174.6	215.9	274.1	349.8
Caurules garums, m	6	6	6	6	6	6

Saskaņā ar LVS EN 61386-1,
LVS EN 61386-24

Materiāls: polipropilēns (PP)

Mehāniskās izturības klase:
1250

Triecienizturība: N

DN/OD: 110 - 400 mm

KABEĻU AIZSARGCAURUĻU KLĀSTS SLIEŽU CEĻU BŪVNICĪBĀ



EVOCAB STING caurdures caurules

STING caurules ir īpaši paredzētas horizontāli vadāmai urbšanai vai vilkšanai, tas ir, beztranšeju izbūvju risinājumiem. STING tipa caurules ir izgatavotas no augsta blīvuma PE100 polietilēna, un to uzbūve ir veidota tā, lai tās spētu izturēt grunts un transportlīdzekļu slodzes, kā arī lielas garenvirziena stiepšanas slodzes. Caurules ir īpaši piemērotas izveidojot sistēmas ar augstu mehānisko izturību – montējot zem ceļiem, dzelzceļa, laukumiem, utt. Caurdures kabeļu aizsargcaurules ir pieejamas dažāda izmēra gabalos (stieņos) un ruļļos. Caurules ārējā un iekšējā virsma ir gluda. Standarta caurule ir sarkanā krāsā ar baltu marķējumu. Citas krāsas - pēc pieprasījuma.

Pielietojums:

- beztranšeju būvniecības metodēm

Saskaņā ar LVS EN 61386-1, LVS EN 61386-24, DIN 8074/8075, GW 321 (pēc DVGW)

Materiāls: polietilēns (HDPE)

Mehāniskās izturības klase: 1250

Triecienizturība: N

DN/OD: 75 - 500 mm

DN/OD, mm	75	90	110	125	160	200	250	315	400	500
Iekšējais diametrs, mm	66	79.2	96.8	110.2	141	176.4	220.4	277.6	352	440.6
Sieniņas biezums, mm	4.5	5.4	6.6	7.4	9.5	11.8	14.8	18.7	24.0	29.7
Caurules garums, m	-	12	12	12	12	12	12	12	12	12
	-	13.4	13.4	13.4	13.4	13.4	13.4	13.4	13.4	13.4
	-	50	50	50	-	-	-	-	-	-
	100	100	100	75	-	-	-	-	-	-

EVOCAB STING - lielisks risinājums beztranšeju metodei!



KABEĻU AIZSARGCAURUĻU KLĀSTS SLIEŽU CEĻU BŪVNICĪBĀ



RIGID MULTI PP N 750

Gludsienu polipropilēna (PP) 3-slāņu aizsargcaurule. Pateicoties multislāņu ekstrūzijas tehnoloģijai, caurulēm ir izcili triecienizturības un slodzes noturības parametri.

Caurules paredzētas izmantot zonās, kur ir cauruļu saduršanas riski (granīta šķembas, netiek izmantots smilts paberamais un/vai apberamais materiāls), caurules ir ļoti noturīgas garenvirziena liecē - viegla kabeļu ievilkšana un vēlāk papildus kabeļu ievilkšana esošajā sistēmā.

Īpaši piemērotas vietām ar augstu transporta slodzi. Katrai caurulei ir paplašinājums un blīvgredzens, kas nodrošina hermētisku savienojumu (≥ 0.5 bar) un vieglu savienošanu. RIGID MULTI ārējais slānis ir sarkans, iekšējais balts - CCTV inspekcijas vajadzībām.

Pielietojums:

- telekomunikāciju, videsprieguma un augstsprieguma kabeļu aizsardzībai
- izcili piemērota vietās, kur nepieciešama hermētiska kabeļu aizsardzība
- piemērotas izbūvei bez smilšu apbēruma un pabēruma

Saskaņā ar LVS EN 61386-1,
LVS EN 61386-24

Materiāls: polipropilēns (PP)

Mehāniskās izturības klase: 750

Triecienizturība: N

DN/OD: 110, 160 mm

DN/OD, mm	110	160
Iekšējais diametrs, mm	101.2	147.6
Caurules garums, m	6	6

EVOCAB SPLIT N 450

Dalīto aizsargcauruļu risinājums ar integrētu savienošanas sistēmu, kas nodrošina ātru un ērtu cauruļu savienošanu bez instrumentu palīdzības. Caurules ir paredzētas kabeļu līniju remontam un mehāniskai aizsardzībai posmos, kur cita tipa caurules nav iespējams izmantot. Savstarpējo savienojumu vietās iespējams izveidot līdz pat 22,5° līkumu. Caurules var tikt izbūvētas zem vai virs zemes, lai aizsargātu ne tikai kabeļu līnijas, bet arī citus inženierkomunikāciju veidus. EVOCAB SPLIT caurules var lietot atkārtoti un tās ir 100% pārstrādājamas.

Pielietojums:

- lielisks risinājums pagaidu kabeļu aizsardzībai būvobjektā
- kabeļu un cauruļu remonta vietas aizsardzībai
- jaunu kabeļu pazemes līniju izbūvei ar kabeļa + caurules vienlaicīgu ieklāšanas metodi tranšējā
- perfekti piemērots risinājums gājēju un zaļajā zonā, A15 un B125 zonas (EN124)

Saskaņā ar LVS EN 61386-1,
LVS EN 61386-24

Materiāls: PP-EPDM (augstas kvalitātes pārstrādāta plastmasa)

Mehāniskās izturības klase: 450

Triecienizturība: N

Caurules garums: 1.20 m

DN/OD: 110, 160 mm

DN/OD, mm	110	160
Iekšējais diametrs, mm	102	150
Sieniņas biezums, mm	4	5



KABEĻU AIZSARGCAURUĻU KLĀSTS SLIEŽU CEĻU BŪVNICĪBĀ

EVOcab SPLIT N 750

Dalīto aizsargcauruļu risinājums ar integrētu savienošanas sistēmu un skavām, kas nodrošina ātru un ērtu cauruļu savienošānu bez instrumentu palīdzības. Viegli pievienojamas profilēto (gofrētu) cauruļu sistēmām. Pieejamo diametru klāsts ļauj caurules izmantot visa veida kabeļu līniju būvniecībā. Savstarpējo savienojumu vietās iespējams izveidot līdz pat 15° līkumu. Caurules var tikt izbūvētas zem vai virs zemes. EVOcab SPLIT caurules var lietot atkārtoti un tās ir 100% pārstrādājamas.

Pielietojums:

- ideāli piemērots risinājums vietās ar transporta slodzi
- lielisks risinājums pagaidu kabeļu un cauruļvadu aizsardzībai būvobjektā
- paredzētas kabeļu pazemes līniju un cauruļvadu remontam
- piemērotas vietām, kur cita tipa caurules nevar izbūvēt
- jaunu kabeļu pazemes līniju izbūvei ar kabeļa + caurules vienlaicīgu ieklāšanas metodi tranšējā

DN/OD, mm	60	110	160	220
Iekšējais diametrs, mm	50.0	99.0	144.0	200.0
Sieniņas biezums, mm	5.0	5.5	8.0	10.0

EVOcab SPLIT N 1250 PANZAR

Dalīto cauruļu risinājums ar integrētu savienošanas sistēmu un ciešām skavām, kas droši pasargā no nejaušas atvēršanās. Dalītās gludsienu caurules ir paredzētas kabeļu līniju pārrāvumu remontam un kabeļu mehāniskai aizsardzībai posmos, kur cita tipa caurules nav iespējams izmantot. Šo risinājumu var ātri un viegli uzstādīt, nodrošinot aizsardzību kabeļiem neaizsargātā vidē, piemēram, ūdenī. Papildu aizsardzībai un stiprināšanai var izmantot enkurojošas skrūves, kas droši notur aizsargcauruli tai paredzētajā vietā. PANZAR caurules var lietot atkārtoti un tās ir 100% pārstrādājamas.

Pielietojums:

- īpaši piemērotas vietām ar augstu transporta slodzi (dzelzceļi, ostas, lidostas)
- paredzētas augstsprieguma kabeļu līniju remontam
- ļoti seklam kabeļu aizsardzības risinājumam (līdz 30 cm no virsmas)
- zemūdens kabeļu aizsardzībai, tajā skaitā, jūras kabeļiem
- jaunu kabeļu pazemes līniju izbūvei ar kabeļa + caurules vienlaicīgu ieklāšanas metodi tranšējā un ūdens tiplnēs, arī jūrā

Saskaņā ar LVS EN 61386-1,
LVS EN 61386-24

Materiāls: PP-EPDM (augstas kvalitātes pārstrādāta plastmasa)

Mehāniskās izturības klase: 750

Triecienizturība: N

Caurules garums: 1 m

DN/OD: 60, 110, 160, 220 mm

Saskaņā ar LVS EN 61386-1,
LVS EN 61386-24

Materiāls: PP-EPDM (augstas kvalitātes pārstrādāta plastmasa)

Mehāniskās izturības klase: 1250

Triecienizturība: N

Caurules garums: 1 m

DN/OD: 110, 160 mm

DN/OD, mm	110	160
Iekšējais diametrs, mm	90	140
Sieniņas biezums, mm	10.0	10.0

KABEĻU AIZSARGCAURUĻU KLĀSTS SLIEŽU CEĻU BŪVNICĪBĀ



EVO CAB SPLIT - ideāls risinājums būvniecībai un remontdarbiem!



Vienkārša cauruļu izbūve!

Viegla cauruļu savtarpējā savienošana!

KABEĻU SISTĒMU SAVIENOJUMU AKAS



RADBOX

Modulāra sistēma, kas sastāv no savstarpēji savietojamiem paneļiem, no kuriem var izveidot praktiski jebkura izmēra aku. RadBox ir moderna un viegli pielāgojama aku sistēma, kas sniedz plašas dizaina iespējas. Pieejami ir 5 dažādi paneļu izmēri. Situācijās, kad jāsavieno vairāki paneļi, izmanto savienojuma veidgabalus un karsti cinkota metāla atbalstus, lai nodrošinātu sienu stiprību. Lai nodrošinātu drošu iekāpšanu akā iespējams izbūvēt pakāpienus. Pie sienām montējami kabeļu atbalsti lieliski nostiprina kabeļu aizsargcaurules. Dubulta siena nodrošina izcilu mehānisko aizsardzību un triecienizturību. Nav nepieciešama tehnika izbūves laikā. Akas sienu uzbūve nodrošina vieglu un ērtu kabeļu ievadu izveidošanu un noblīvēšanu. Piejamo paneļu augstumi nodrošina iespēju izveidot nepieciešamo akas augstumu (*Piezīme. Jāņem vērā ka, savstarpēji savienojot paneļus, to augstums samazinās par 30mm*). Pēc vajadzības RadBox akai ir iespējams uzstādīt grīdas.

Pielietojums:

- Kabeļu kanalizācijas sistēmām
- Akas nodrošina ērtu pieeju perspektīvājām kabeļu aizsargcaurulēm un neprasa veikt rakšanas darbus jaunu patēriņa jaudu nepieciešamības gadījumā.
- Ērta piekļuve telekomunikāciju un sakaru kabeļu kanalizācijas sistēmai un papildus - ērta kabeļu ievilkšana, viegla bojāto kabeļu nomaiņa. Aku sistēma nodrošina maksimāli zemas sistēmas uzturēšanas, papildināšanas un remonta izmaksas ekspluatācijas laikā.
- Dzelzceļa gadījumā - vadības kontrolieru instalācijai un aizsardzībai
- Kabeļu savienošanai, remontam, nozarojumu izveidošanai, jaunu lietotāju pieslēgšanai
- Lieliski piemērots izbūvei vietās ar jau esošām kabeļu līnijām
- Ideāls risinājums nestandarta izmēra projektiem

Materiāls: polietilēns (HDPE)

Paneļu garums: 450, 600, 750, 900, 1050 mm

Paneļu augstums: 150 / 500 mm

Paneļa biezums: 70 mm

Vertikālās slodzes noturība: 40t (12,5t akām ar izmēru 600x600 mm un mazākām)

Lūkas pārsedes izbūve

1. variants

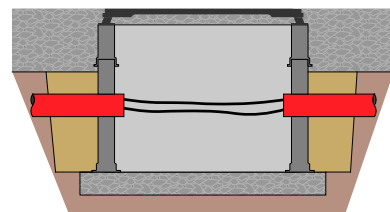

2. variants

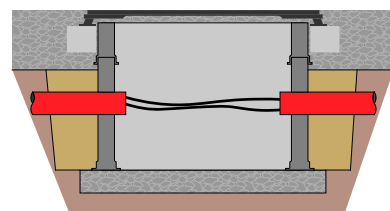

RADBOX kabeļu sadales akas - vienkārša un ērta akas izbūve!



KABEĻU SISTĒMU SAVIENOJUMU AKAS



Pievienojumi

Vienkārši izveidojami pieslēgumi akas korpusā izmantojot kroņurbi.

Grīdas

Standarta risinājumā RadBox uzstādīta ar vai bez grīdas.

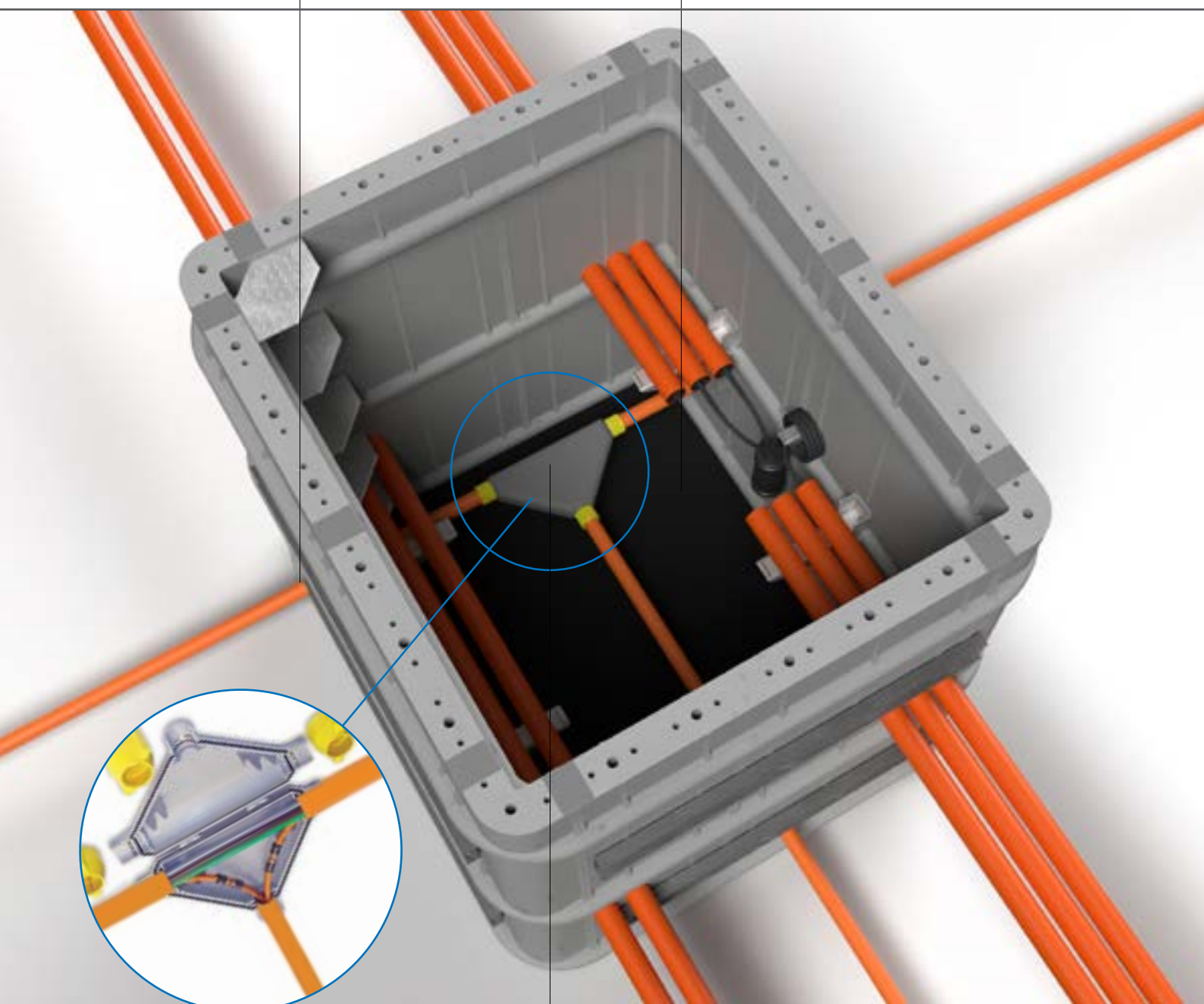

Kabeļu aksesuāri

Mikročauru savienojumi ir viegli uzstādāmi un tos var izmantot atkārtoti

KABEĻU SISTĒMU SAVIENOJUMU AKAS



Pakāpieni

Atsevišķi uzstādāmie pakāpieni nodrošina ērtu un drošu piekļuvi kabeļiem.

Kabeļu atbalsti

RadBox akās montējami kabeļu atbalsti veido stabilu atbalstu savienojumiem.

Perspektīvo kabeļu aizsargcaurules

Perspektīvās kabeļu aizsargcaurules sniedz iespēju jebkurā brīdī izbūvēt jaunus kabeļus ievelkot tos iepriekš izbūvētajās caurulēs.

RadBox kabeļu aka

Izbūvējot kabeļu akas tiek paredzēta iespēja nākotnē piekļūt aizsargcaurulēm.

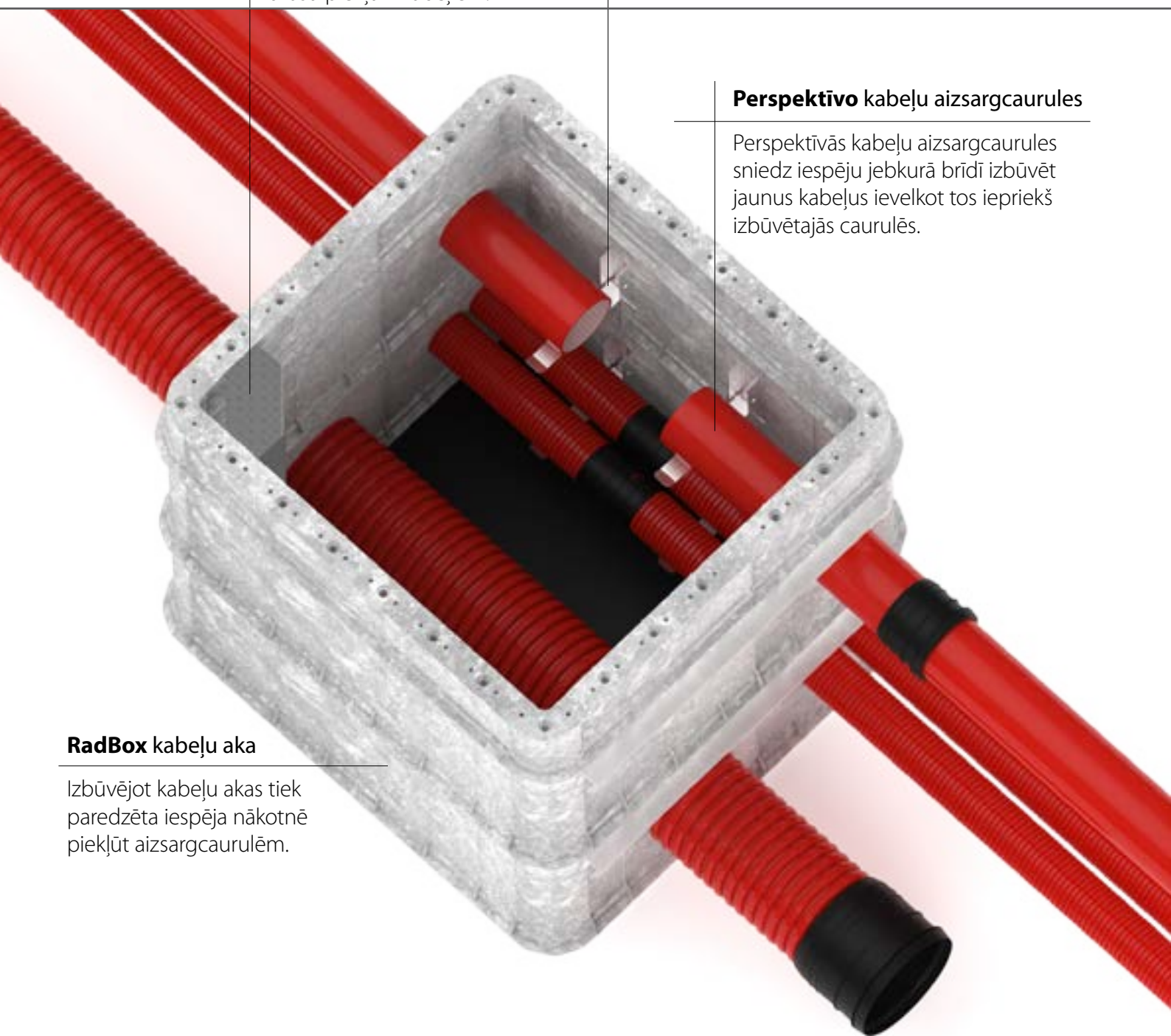

KABEĻU SISTĒMU SAVIENOJUMU AKAS



RadBox kabeļu aka

Dizaina tips 1



Pieejamie paneļu augstumi:

- 500 mm
- 150 mm

Lūkas pārsedze:

- materiāls: kaļamais
- augstums: 100 mm
- dzelzsbetona atbals
plāksne: 160 mm

RadBox izmēri:

- sienas biezums: 70 mm
- ārējie izmēri **A** x **B** : 1040 x 1040 mm
- iekšējie izmēri **A** x **B** : 900 x 900 mm

Piezīme.

Ir iespējams izbūvēt arī citu lūkas pārsedzi - atkarībā no klienta vajadzībām.

KABEĻU SISTĒMU SAVIENOJUMU AKAS



RadBox kabeļu aka

Dizaina tips 2

Lūkas pārsedze:

- materiāls: kaļamais ķets
- augstums: 100 mm
- dzelzsbetona atbalsta plāksne: 160 mm

Pieejamie paneļu augstumi:

- 500 mm
- 150 mm

RadBox izmēri:

- sienas biezums: 70 mm
- ārējie izmēri: 156,5 x 89 cm
- iekšējie izmēri: 142,5 x 75 cm

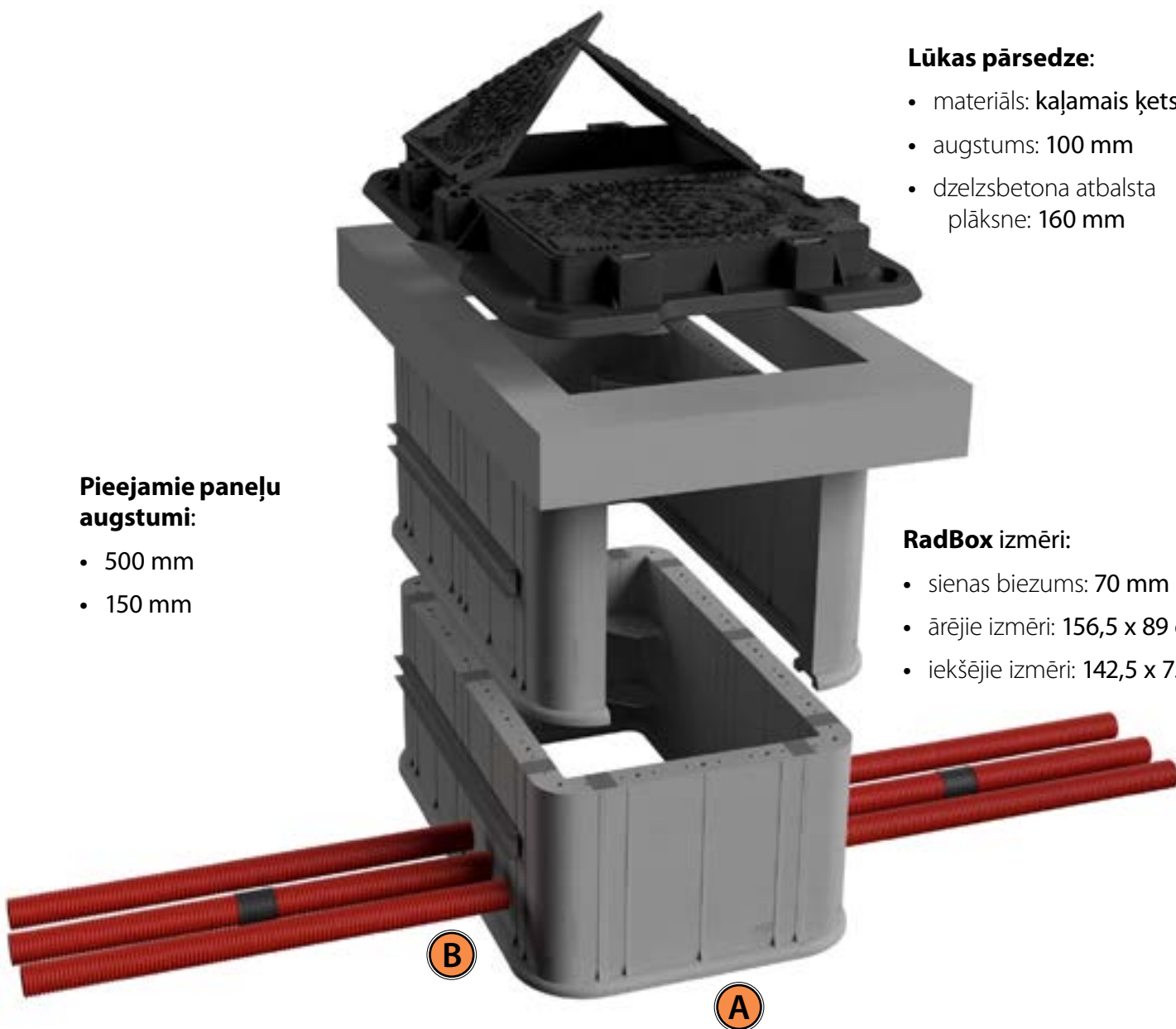

RadBox izmēri:

- sienas biezums: 70 mm
- ārējie izmēri **A** x **B** : 1565 x 890 mm
- iekšējie izmēri **A** x **B** : 1425 x 750 mm

Piezīme.

Ir iespējams izbūvēt arī citu lūkas pārsedzi - atkarībā no klienta vajadzībām.

KABEĻU SISTĒMU SAVIENOJUMU AKAS



RadBox kabeļu aka

Dizaina tips 3

Pieejamie paneļu augstumi:

- 500 mm
- 150 mm

Lūkas pārsedze:

- materiāls: kaļamais ķets
- augstums: 100 mm
- dzelzsbetona atbalsta plāksne: 160 mm

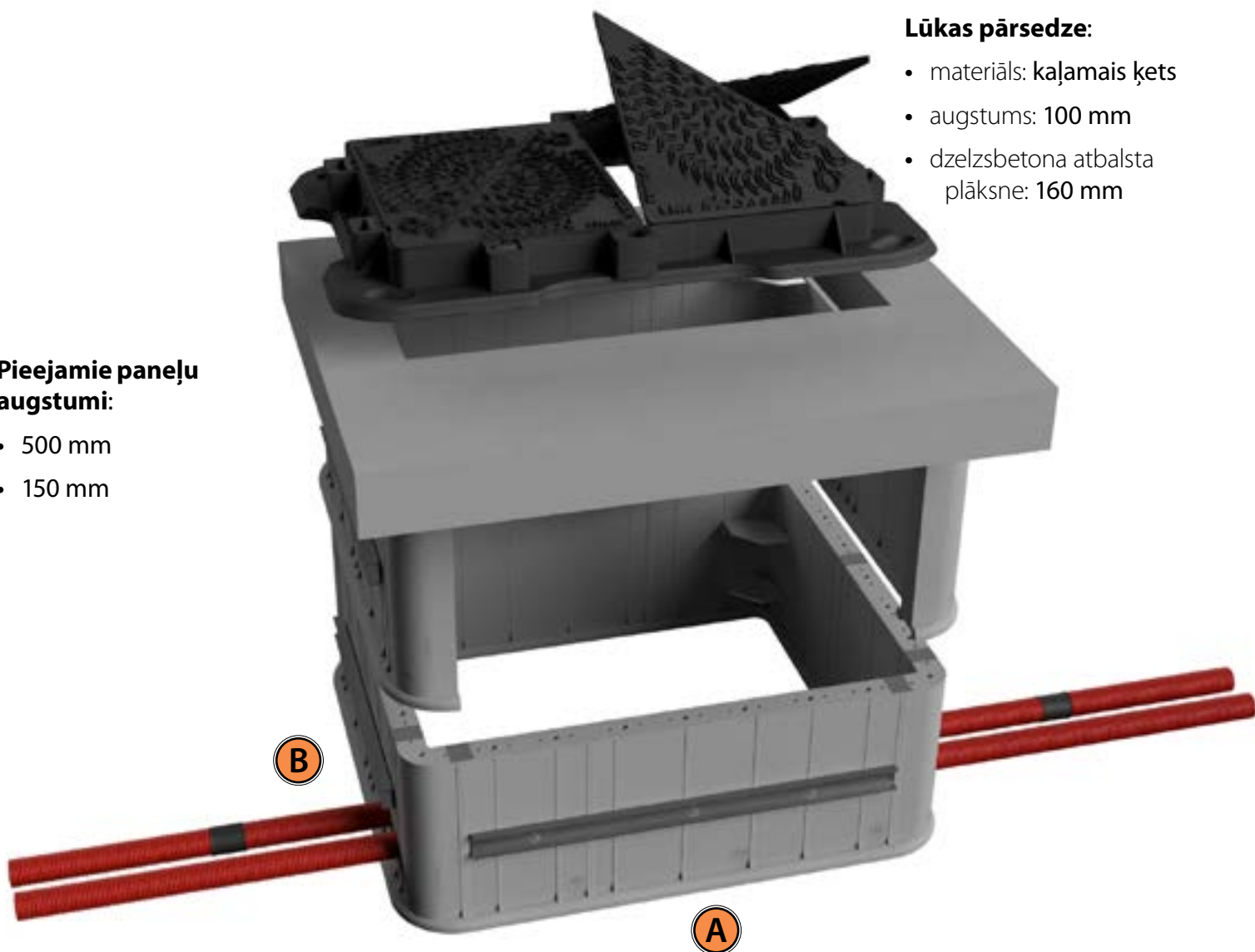

RadBox izmēri:

- sienas biezums: 70 mm
- ārējie izmēri **A** x **B** : 1565 x 1415 mm
- iekšējie izmēri **A** x **B** : 1425 x 1275 mm

Piezīme.

Ir iespējams izbūvēt arī citu lūkas pārsedzi - atkarībā no klienta vajadzībām.

KABEĻU SISTĒMU SAVIENOJUMU AKAS



RADBOX kabeļu aka 450 x 450

EVOPIPES lūku pārsedzes risinājumi **RadBox 450 x 450** kabeļu akām:

Lūkas pārsedze paredzēta īpaši intensīvām satiksmes slodzēm:

- D400 klase
- EN 124-2; RAL-GZ 692
- Atvērums: 700 x 700 mm

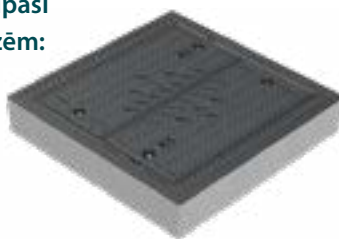

Lūkas pārsedze lieliski piemērota izbūvei bezsatiksmes slodzes zonā:

- B125 klase
- EN 124
- Atvērums: 632 x 632 mm



Lūkas pārsedze izbūvei transporta slodzes zonā:

- D400 klase
- EN 124
- Atvērums: 600 x 600 mm

RadBox 450 x 450 aka:

- Iekšējie izmēri: 450 x 450
- Ārējie izmēri: 590 x 590
- Sienas biezums: 70 mm

Nominālais akas izmērs: 450 x 450

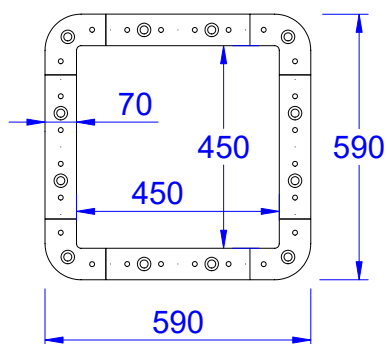

Piezīme. Pēc pieprasījuma ir iespējams izgatavot arī cita materiāla lūkas pārsedzes - betona, stiklašķiedras, u.c.

KABEĻU SISTĒMU SAVIENOJUMU AKAS



RADBOX kabeļu aka 600 x 600

EVOPIPES lūku pārsedzes risinājumi **RadBox 600 x 600** kabeļu akām:

Lūkas pārsedze augstām satiksmes slodzēm:

- D400 klase
- EN 124
- Atvērums: 750 x 750 mm



Lūkas pārsedze lieliski piemērota izbūvei bezsatiksmes slodzes zonā:

- B125 klase
- EN 124
- Atvērums: 632 x 632 mm



Lūkas pārsedze izbūvei transporta slodzes zonā:

- D400 klase
- EN 124
- Atvērums: 760 x 760 mm

RadBox 600 x 600 aka:

- Iekšējie izmēri: 600 x 600
- Ārējie izmēri: 740 x 740
- Sienas biezums: 70 mm

Nominālais akas izmērs: 600 x 600

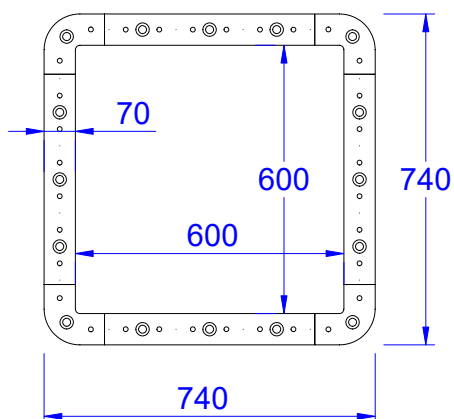

Piezīme. Pēc pieprasījuma ir iespējams izgatavot arī cita materiāla lūkas pārsedzes - betona, stiklašķiedras, u.c.

KABEĻU SISTĒMU SAVIENOJUMU AKAS



RADBOX kabeļu aka 1050 x 600

EVOPIPES lūku pārsedzes risinājumi **RadBox 1050 x 600** kabeļu akām:

Lūkas pārsedze augstām satiksmes slodzēm:

- D400 klase
- EN 124
- Atvērums: 1200 x 750 mm

Lūkas pārsedze izbūvei transporta slodzes zonā:

- D400 klase
- EN 124
- Atvērums: 1180 x 760 mm



RadBox 1050 x 600 aka:

- Iekšējie izmēri: 975 x 600
- Ārējie izmēri: 1115 x 740
- Sienas biezums: 70 mm

Nominālais akas izmērs: 1050 x 600

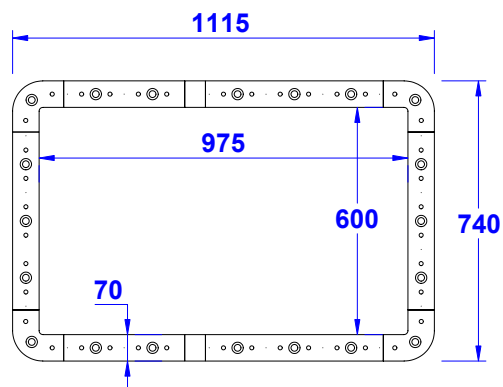

Piezīme. Pēc pieprasījuma ir iespējams izgatavot arī cita materiāla lūkas pārsedzes - betona, stiklašķiedras, u.c.



KABEĻU SISTĒMU SAVIENOJUMU AKAS

RADBOX paneļu akas - jebkura izmēra, viegli un ātri saliekamas!



Nestandarta akas izmēri

Paneļu izmēri, mm: 450, 600, 750, 900, 1050

Paneļu augstums, mm: 500 un 150

(savstarpēji savienojot paneļus to augstums samazinās par 30 mm)



Izmēru izvēle

	450	600	750	825	900	975	1050	1125	1200	1275	1350	1425	1500	1575	1650	1725	1800	1875	1950	2025	
450	●	●	●	●	●	●	●	●	●	●	●	●	●	●	●	●	●	●	●	●	●
600	●	●	●	●	●	●	●	●	●	●	●	●	●	●	●	●	●	●	●	●	●
750	●	●	●	●	●	●	●	●	●	●	●	●	●	●	●	●	●	●	●	●	●
825	●	●	●	●	●	●	●	●	●	●	●	●	●	●	●	●	●	●	●	●	●
900	●	●	●	●	●	●	●	●	●	●	●	●	●	●	●	●	●	●	●	●	●
975	●	●	●	●	●	●	●	●	●	●	●	●	●	●	●	●	●	●	●	●	●
1050	●	●	●	●	●	●	●	●	●	●	●	●	●	●	●	●	●	●	●	●	●
1125	●	●	●	●	●	●	●	●	●	●	●	●	●	●	●	●	●	●	●	●	●
1200	●	●	●	●	●	●	●	●	●	●	●	●	●	●	●	●	●	●	●	●	●
1275	●	●	●	●	●	●	●	●	●	●	●	●	●	●	●	●	●	●	●	●	●
1350	●	●	●	●	●	●	●	●	●	●	●	●	●	●	●	●	●	●	●	●	●
1425	●	●	●	●	●	●	●	●	●	●	●	●	●	●	●	●	●	●	●	●	●
1500	●	●	●	●	●	●	●	●	●	●	●	●	●	●	●	●	●	●	●	●	●
1575	●	●	●	●	●	●	●	●	●	●	●	●	●	●	●	●	●	●	●	●	●
1650	●	●	●	●	●	●	●	●	●	●	●	●	●	●	●	●	●	●	●	●	●
1725	●	●	●	●	●	●	●	●	●	●	●	●	●	●	●	●	●	●	●	●	●
1800	●	●	●	●	●	●	●	●	●	●	●	●	●	●	●	●	●	●	●	●	●
1875	●	●	●	●	●	●	●	●	●	●	●	●	●	●	●	●	●	●	●	●	●
1950	●	●	●	●	●	●	●	●	●	●	●	●	●	●	●	●	●	●	●	●	●
2025	●	●	●	●	●	●	●	●	●	●	●	●	●	●	●	●	●	●	●	●	●

Viens panelis
 2 paneļu kombinācija
 3 paneļu kombinācija

- Piezīmes.** 1. Norādītie izmēri ir gatavas, saliktas akas atvērums izmēri. Akas ārējo garumu/platumu iegūst pieskaitot iekšējam izmēram 140 mm. Piemērs. Akas, ar iekšējiem izmēriem 825x750 mm, ārējie izmēri būs 965x890 mm.
 2. Izvēloties nestandarta risinājumu RadBox akas sienām, stiprības nodrošināšanai, ir jāuzstāda metāla profilus.
 3. Lūkas pārseides nestandarta izmēra akām pieejamas pēc pasūtījuma [sazinoties ar mums](#).

KABEĻU SISTĒMU SAVIENOJUMU AKAS



TC 900.700.450

TC900 ir SPLICE aka, kura paredzēta optisko kabeļu savienošanai zem zemes garās BACKBONE līnijās. Optisko kabeļu savienojumu aka ar ūdensnecaurlaidīgu vāku un gumijas blīvi pazemes instalācijām. Akas uzbūve, horizontālās un vertikālas ribas, nodrošina stabilitāti gruntī un augstu mehānisko noturību. Piekļuves diametrs nodrošina lielu darba telpu akas iekšpusē. Akas svars atļauj izbūvi un pārvietošanu objektā bez tehnikas palīdzības. Vienkārša pievienojumu izveide izmantojot kroņurbi un pieslēguma blīvgumijas.

Pielietojums:

- dzelzceļa signalizācijas sistēmas
- telekomunikāciju tīklu kabeļu savienošanai
- optisko kabeļu savienošanai

Materiāls: polietilēns (HDPE)

Akas izmēri: 900x900 mm

Akas augstums: 450 mm

Piekļuves diametrs: 700 mm

Akas svars: 21,5 kg

Krāsa: oranža

Pārsedze: plastmasas vāks ar blīvi



TC 1000.625.D400

Kabeļu savienojumu aka, ražota no polipropilēna (PP). Akas svars to ļauj viegli pārvietot objektā bez tehnikas palīdzības. Kabeļu akas uzbūve dod iespēju viegli izveidot pievienojumus izmantojot kroņurbi no iekšpuses vai ārpusē. Akai piemīt izturība pret koroziju un ķīmisko vielu iedarbību. Pateicoties akas uzbūvei, un mehāniskajām īpašībām, tā ir lieliski piemērota izbūvei uz braucamās daļas.

Pielietojums:

- dzelzceļa signalizācijas sistēmas
- telekomunikāciju tīkli
- optisko kabeļu līnijas
- elektrokabeļu līnijas
- ielu apgaismojums
- īpaši piemērotas auto satiksmes ceļu un ielu braucamajai daļai

Pārsedze: LVS EN 124-2, RAL GZ-692

Dzelzsbetona atbalsta gredzeni: LVS EN 206, LVS EN 1917, LVS EN 1917/AC

Šahtas: LVS EN 13476-3

Akas augstums: 1000 mm

Materiāls: polipropilēns (PP)



KABEĻU KANĀLI DZELZCEĻA BŪVNIECĪBAI



EVOTRAY kabeļu kanāli - lielisks risinājums kabeļu aizsardzībai!



EVOTRAY kabeļu kanāli

Lai nodrošinātu stabilu elektroenerģijas piegādi un nepārtrauktu informācijas plūsmu, it īpaši runājot par dzelzceļiem, rūpnīcu teritorijām, lidostām un citām teritorijām, parasti tiek izmantots liels daudzums ar speciāliem kabeļiem, kurus nepieciešams aizsargāt no ārējās vides ietekmes. Šim nolūkam lieliski piemēroti ir EVOTRAY kabeļu kanāli. EVOTRAY kanāli ļauj ātri un izmaksu efektīvi veikt kabeļu sistēmu izbūvi ar iespēju laika gaitā papildināt kabeļu daudzumu tajos, veikt remontus, apkopes, bojāto kabeļu nomaiņu. Ideāli piemēroti augošas infrastruktūras izbūves apstākļos. Kabeļu kanālus izmanto, lai izbūvētu signālvadus un komunikāciju līnijas gar dzelzceļa sliekšņiem vai ceļiem un arī rūpnīcu teritorijās, lai nodrošinātu efektīvu aizsardzību no ārējām ietekmēm. Savienojamie kabeļu kanāli ir viegli izbūvējami un savienoti kopā tie nodrošina izcilu kabeļu aizsardzību. Kabeļu kanāli lieliski noder būvobjektos, kur ir plānots paplašināt esošās kabeļu līnijas vai arī veicot rekonstrukcijas darbus. Paplašinoties infrastruktūrai, papildus kabeļus, ātri un ērti, ir iespējams vienmēr papildināt EVOTRAY kanālos.

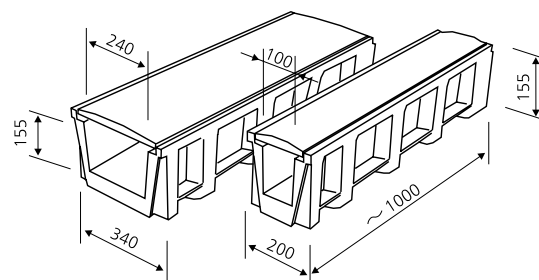

Priekšrocības

- **AUGSTA SLODZES NOTURĪBA > 12 kN**
- **AUGSTA TEMPERATŪRAS NOTURĪBA: NO -30°C LĪDZ +95°C**
- **PRODUKTA SVARS NODROŠINA VIENKĀRŠU IZBŪVES PROCESU**
- **UGUNSIKTURĪBA: K1 KLASE - SASKAŅĀ AR DIN 53438-2 (PAŠDZIESTOŠS)**
- **MATERIĀLS: POLIPROPILĒNA (PP) KOMPOZĪTMATERIĀLS, UV STABILIZĒTS**

KABEĻU KANĀLI DZELZCEĻA BŪVNIECĪBAI



EVOTRAY kabeļu kanāli - lielisks risinājums kabeļu aizsardzībai!



**DEUTSCHE BAHN APSTIPRINĀTS
IZMANTOŠANAI DZELZCEĻA SISTĒMĀS**



**VIENKĀRŠI IZVEIDOJAMI PIEVIENOJUMI
KABEĻU AIZSARGCAURUĻU PIESLĒGUMIEM**

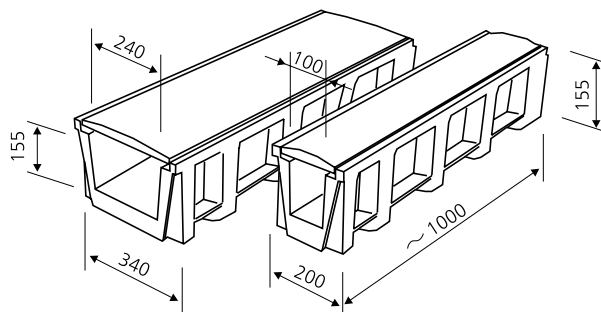

Kabeļu kanālu tehniskie parametri

Raksturlielums	Kanāls 1. tips	Kanāls 2. tips
Garums	~ 1000 mm	~ 1000 mm
Platums (iekšējais/ārējais)	100 mm / 200 mm	240 mm / 340 mm
Augstums	155 mm / 230 mm	155 mm / 230 mm
Svars	~ 7 kg	~ 9 kg
Materiāls	Polipropilēna (PP) kompozītmateriāls, UV stabilizēts	
Ugunsnoturība	Ugunsizturības klase K1 - saskaņā ar DIN 53438-2 (pašdziestošs)	
Termiskā stabilitāte	Noturīgs temperatūras diapazonā no -30°C līdz +95°C (max. izmaiņas 0,5% diapazonā (garums / platums / augstums))	
Mehāniskā izturība	Slodzes noturība bez plīsumiem ≥ 12 kN (testēta ar 10x10 cm lielu spiedi)	

KABEĻU KANĀLI DZELZCEĻA BŪVNIECĪBAI



EVOTRAY kabeļu kanāli - lieliski piemēroti sliežu ceļu būvniecībai!



Cieši noslēgts EVOTRAY kanāla vāks!



Viegla piekļuve kabeļiem!

OPTISKO KABEĻU AIZSARGCAURULES



FTTx risinājumi

Mūsdienās telekomunikāciju nozarē datu pārraides optisko šķiedru vispārīgu ierīkošanu simbolizē apzīmējums FTTx - atkarībā no optisko šķiedru galapunkta tā tiek apzīmēta visa veida optisko šķiedru topoloģija no telekomunikāciju vai kabeļu operatora līdz klienta datoram vai citai datu apstrādes ierīcei.



Priekšrocības

- ŠKIEDRAS NETIEK BOJĀTAS
- PLAŠAS INSTALĀCIJAS IESPĒJAS
- TĪKLA VIENKĀRŠA PAPLAŠINĀŠANA
- ZEMAS INŽENIERTEHNISKĀS IZMAKSAS
- ĀTRA IERĪKOŠANA UN REAĢĒŠANAS LAIKS
- PIEKĻUVE JEBKURĀ VIETĀ UN JEBKURĀ LAIKĀ

Cauruļu standarta konfigurācija

Mūsu caurulēs var ievietot 1–24 mikrocaurules. Piedāvājam dažādas apvalka iespējas, kas piemērotas instalācijai esošajā caurulē, ieguldīšanai zemē, vai nodrošina uguns noturību, halogēnbrīvas, un tādas, kuras var pielāgot konkrētās vides apstākļiem.

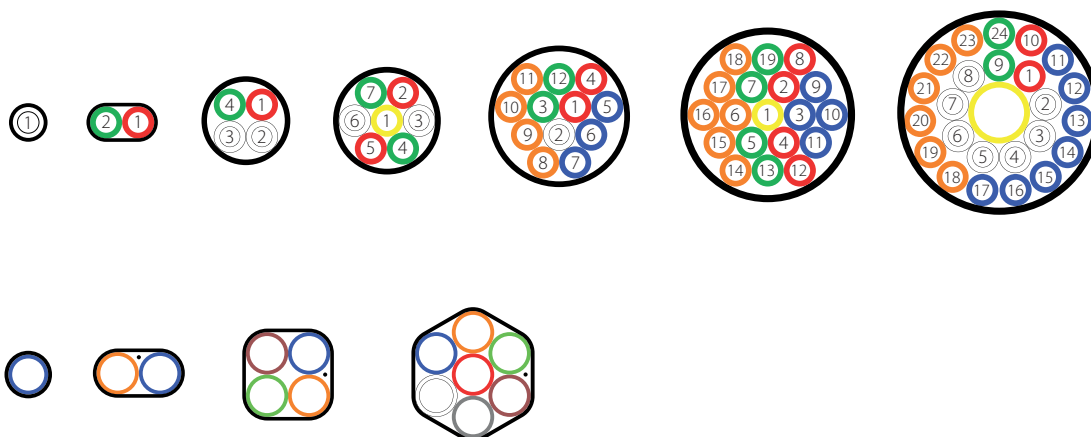

OPTISKO KABEĻU AIZSARGCAURULES



Mikrocauruļu izbūve

FTTx tīklu iespējams ierīkot vairākos veidos, tomēr atbilstošākais veids būs atkarīgs no vietas, kurā tīkls tiks ierīkots. Mēs piedāvājam katram ierīkošanas veidam atbilstošu risinājumu.



Gaisvadu līnijās

Tuneļos

Rezerves caurulēs

Atklātās tranšējās

Mikrocauruļu savienojumi

Izmantojot savienotājuzmavas caurules var savienot taisnā līnijā vai ar atzaru, izmantojot ieliekamos savienotājus, un pēc tam šķiedras var iespūst līdz pat klientam pēc nepieciešamības, bez traucējumiem un papildu montāžas.

Savienotāji un pārejas sistēmas ideāli papildina EVOPIPES piedāvāto mikrocauruļu klāstu. Ērti lietojami un pieejami dažādos izmēros, piemēroti mikrocaurulēm ar ārējo diametru 3-16 mm.

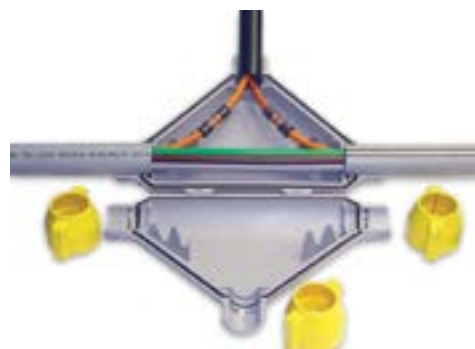

Savienotājuzmavu priekšrocības

- **ŪDENSNECAURLAIDĪGAS**
- **ATKĀRTOTI IZMANTOJAMAS**
- **OPERATORAM DRAUDZĪGAS**
- **UZSTĀDĀMAS SAVIENOJUMU AKĀ VAI TIEŠI TRANŠEJĀ**



OPTISKO KABEĻU AIZSARGCAURULES



EVODUCT

EVODUCT GROOVE UN STANDARD caurules tiek izmantotas optiskās šķiedras sakaru un citu kabeļu ievilkšanai tajās, pielietojot tradicionālās instalācijas metodes - kabeļu pneimoeiepūšanu. Standarta izpildījumā kabeļu aizsargcaurules tiek piegādātas ar gludu ārējo virsmu un vieno no sekojošiem iekšējās virsmas variantiem:

- **STANDARD:** gluda iekšējā virsma
- **GROOVE:** garenvirzienā rievota iekšējā virsma berzes samazināšanai

Izbūves metodes - atvērtās tranšējas metode, izbūve ar arklū, caurdures - horizontāli vadāmās urbšanas metodes (beztranšēju metodes)

Pielietojums:

- Optiskās šķiedras un sakaru kabeļu sistēmām

DN/OD, mm	25	32	32	40	40	50	50	63	63
Iekšējais diametrs, mm	20.4	27.6	26.0	34.0	32.6	44.0	40.8	55.8	51.4
Sieniņas biezums, mm	2.3	2.2	3.0	3.0	3.7	3.0	4.6	3.6	5.8
SDR klase	11	13.6	11	13.6	11	17	11	17	11
Caurules garums, m	500 1000	300 -	1000 -	1000 -	1000 -	500 -	500 750	400 -	600 -

Saskaņā ar LVS EN 61386-1,
LVS EN 61386-24, DIN 8074/8075

Materiāls: polietilēns (HDPE)

Mehāniskā izturība: 750 vai 1250

Triecienizturība: N

DN/OD: 25 - 63 mm

EVODUCT - komunikāciju kabeļu maģistrālēm!





Kabeļu aizsardzības sistēmas sliežu ceļu būvniecībā



RAZOŠANA UN BIROJS

SIA "EVOPIPES"

Adrese: Langervaldes iela 2a,

Jelgava, LV-3002, Latvija

Tālrunis: +371 630-943-00

info@evopipes.lv

www.evopipes.lv